QuikRead®

Dispenser

1 ml

REF 05560

Cat.No.

Operating Manual

Gebrauchsanleitung

Mode d'emploi

Instrucciones de manejo

Istruzioni d'uso

Brugsanvisning

Bruksanvisning

Návod k použití

Navodila za uporabo



Orion Diagnostica

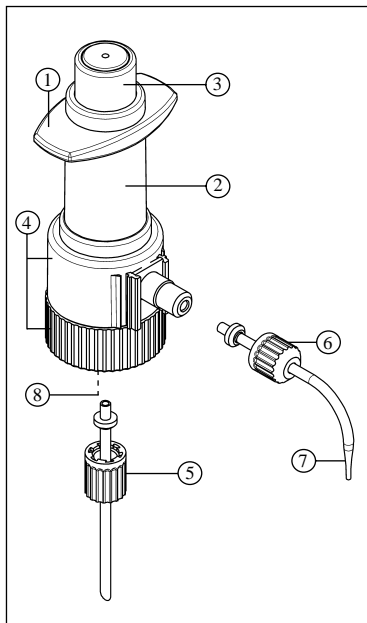

Geräteskizze

1. Haltegriff
2. Außenhülse
3. Betätigungsknopf
4. Ventilkopf (S 28)
5. Ansaugrohr mit Sicherungsmutter
6. Ausstoßkanüle mit Sicherungsmutter
7. Ausstoßkanüle
8. Druckausgleichsbohrung

Dessin d'ensemble

1. Poignée
2. Cylindre extérieur
3. Bouton de dosage
4. Bloc de soupape (S 28)
5. Tube d'aspiration avec écrou de sécurité
6. Canule d'éjection avec écrou de sécurité
7. Canule d'éjection
8. Orifice de compensation de pression

Components

1. Handle
2. Outer sleeve
3. Plunger button
4. Valve head (S 28)
5. Intake tube with securing nut
6. Discharge tube securing nut
7. Discharge tube
8. Pressure compensation channel

Dibujo de conjunto

1. Empuñadura
2. Cilindro externo
3. Botón de operación
4. Bloque de válvula (S 28)
5. Tubo de aspiración con tuerca de seguridad
6. Cánula de expulsión con tuerca seguridad
7. Cánula de expulsión
8. Orificio de compensación de presión

Componenti

1. Maniglia
2. Manica esterna
3. Bottone Stantuffo
4. Testa della valvola (S 28)
5. Tubo di entrata con dado di sicurezza
6. Dado di sicurezza del tubo di scarico
7. Tubo di scarico
8. Canale di compensazione della pressione

Komponenter

1. Greb
2. Manchet
3. Dispenseringssknapp
4. Ventilhoved (S 28)
5. Indsugningsslange med sikkerhedsskrue
6. Sikkerhedsskrue til dispenseringsslange
7. Dispenseringsslange
8. Overtryksventil

Komponenter

1. Håndtak
2. Ytterkappe
3. Stempelknapp
4. Ventilhode
5. Inntaksslangen med låsemutter
6. Utløpslange med låsemutter
7. Utløpslange
8. Trykkutjevne åpning

Delar

1. Handtag
2. Yttre hylsa
3. Pumpknapp
4. Ventilhuvud
5. Insugsslange med låsmutter
6. Utfödesslangens låsmutter
7. Utfödesslang
8. Kanal för tryckutjämning

Součástky

1. Držadlo
2. Vnější kryt
3. Tlačítko pístu
4. Hlava ventilu (S 28)
5. Nasávací hadička s bezpečnostní matkou
6. Vypouštěcí hadička s bezpečnostní matkou
7. Vypouštěcí hadička
8. Kanálek kompenzující tlak

Sestavni deli

1. Ročaj
2. Zaščitni tulec
3. Potisni gumb
4. Glava ventila (S 28)
5. Dovodna cevka z zaščitnim navojem
6. Zaščitni navoj na dozirni cevki
7. Dozirna cevka
8. Kanal za kompenzacijo pritiska

1. Zamýšlené použití a pracovní omezení

Dávkovač by měl být používán pouze pro QuikRead pufrы.

Je-li používán správně, dávkovaná kapalina přichází do styku s následujícími materiály:

Borosilikátové sklo, FEP, EFTE, PFA, platina-iridium.

2. Bezpečnostní pokyny

Návod k použití nemůže postihnout všechny bezpečnostní problémy, které mohou při práci nastat. Je odpovědností uživatele před použitím zkontrolovat a ustanovit vhodná bezpečnostní opatření a zdravotní praxi a zjistit platnost regulačních omezení.

1. Pečlivě si přečtěte tento návod k použití a dodržujte jej krok za krokem.
2. Dodržujte návod k použití dodávaný v soupravách reagentů QuikRead. Ujistěte se, že v pracovním návodu pro test, který chcete použít, je dávkovaný objem pufru 1 ml.
3. Dodržujte všeobecná pravidla bezpečnosti a preventivní opatření proti nebezpečí, např. chraňte si oči, noste ochranný oděv a rukavice.
4. QuikRead dávkovač používejte pouze pro dávkování pufru jako části QuikRead systému. Abyste zabránili kontaminaci, používejte pro každý měřený parametr zvláštní dávkovač.
5. Nikdy dávkovač násilím neotevírejte.
6. Vždy, když používáte dávkovač, obraťte ho od sebe nebo od jakékoli další osoby. Zabraňte vystříknutí. Dávkujte jen do vhodných nádob.
7. Dávkovač a nadávkovaný objem kontrolujte pravidelně, zjistíte tak jakékoli podtékání.
8. Dávkovač pravidelně čistěte, zajistíte tím plynulý provoz.
9. Používejte pouze originální díly a příslušenství od výrobce. Neprovádějte žádné technické úpravy.
10. Před rozebráním dávkovač vyčistěte.
11. V případě obtíží (např. písek se pohybuje ztuha, podtékání) okamžitě ukončete dávkování a následujte pokyny pro řešení problémů (kap.8).

3. Specifikace dávkovače

Přesnost	$\leq \pm 2,0 \%$ (1 ml)
Správnost	$\leq 1,0 \%$ (1 ml)

Přesnost a správnost (pro nominální hodnotu) byla určena s destilovanou vodou při referenční teplotě 20°C.

4. Sestavení

Před sestavením zkontrolujte zakoupený Dávkovač QuikRead 1 ml, zda nedošlo k jeho poškození při transportu a zda je kompletní. Jakékoli poškození nebo nedostatek je třeba ohlásit dodavateli.

Dávkovač byl navržen pro lahvičky pufry QuikRead a byl předem nastaven na přesné dávkování 1 ml pufry.

1. Přečtěte si bezpečnostní pokyny (kapitola 2) a pracovní omezení (kapitola 1).
2. Dávkovač našroubujte na lahvičku pufry, ne velkou silou.
3. Dávkovač označte samolepkou s názvem parametru, pro který jej budete používat. Abyste zabránili kontaminaci, používejte pro každý parametr jiný dávkovač.

Pozor!

Zabraňte vystříknutí reagentů!

4. QuikRead kyvetu vložte pod vypouštěcí hadičku.
5. Vypouštěcí hadička musí být vždy nasměrována směrem od uživatele.

Poznámka!

Před prvním použitím dávkovače se ujistěte, že je dávkovač pečlivě propláchnut nebo zlikvidujte prvních pár nadávkovaných vzorků.

5. Úvodní propláchnutí

Před použitím a po čištění je třeba dávkovač připravit propláchnutím.

1. Pod vypouštěcí hadičku vložte vhodnou nádobku.

Pozor!

Zabraňte vystříknutí reagensí!

2. Tlačítko pístu několikrát zmáčkněte a uvolněte.
3. Zkontrolujte, zda ve vypouštěcí hadičce nejsou vzduchové bubliny.

Každá lahvička QuikRead pufru obsahuje přebytek pufru, aby bylo možné provádět úvodní propláchnutí.

6. Dávkování

1. Pod vypouštěcí hadičku vložte vhodnou nádobku.
2. Tlačítko pístu zmáčkněte pomalu a plynule a jemně uvolněte. Během dávkování by neměly být viditelné vzduchové bubliny.
3. Zkontrolujte objem nadávkovaný do květy: hladina pufru by měla být mezi dvěma linkami, které jsou na květetě vyznačeny.

Poznámka!

Pokud se píst se pohybuje ztuha nebo se obtížně pohybuje, okamžitě ukončete dávkování a dávkovač vyčistěte (viz. kap.7).

7. Čištění a údržba

Dávkovač bude pracovat spolehlivě pouze tehdy, když jej budete pravidelně čistit, nejlépe jedenkrát týdně. Dávkovač vyčistěte vždy, když:

1. tlačítko pístu se pohybuje ztuha
2. před započetím práce s novou soupravou
3. před delším prostojem
4. před jakoukoli údržbou a opravou

Upozornění!

Dávkovač, nasávací hadička a vypouštěcí hadička musí být plná reagenčního pufru. Abyste zabránili poranění chemikáliemi, vždy noste ochranu očí, ochranný plášť a ochranné rukavice. Vypouštěcí hadička musí být vždy nasměrována směrem od uživatele nebo od ostatních lidí. Reagencie může vystříknout!

7.1. Vyprázdnění dávkovače

1. Odšroubujte dávkovač a zvedněte ho tak, aby nasávací hadička nedosahovala na hladinu kapaliny.
2. Opatrně poklepejte nasávací hadičkou o vnitřek lahvičky s pufrem tak, aby všechna zbylá reagentie vytekla z hadičky ven.
 1. Pod vypouštěcí hadičku vložte vhodnou nádobku.
 2. Vypouštěcí hadičku vyprázdníte opakovaným stlačením tlačítka pístu.

7.2. Postup čištění

1. Prázdný dávkovač (viz.kap.7.1.) našroubujte na lahvičku naplněnou vodou.
2. Pod vypouštěcí hadičku vložte vhodnou nádobku.
3. Dávkovač vypláchněte opakovaným stlačením tlačítka pístu.
4. Dokonale vyprázdňte dávkovač (viz.kap. 7.1.).
5. Dávkovač sestavte a připravte úvodním propláchnutím tak, jak je popsáno v kapitole 4 a 5.

8. Pokyny pro řešení problémů

Problém	Možná příčina	Co dělat
Není možné nasát kapalinu a/nebo dávkovat	Zanesený ventil	Vyčistit dávkovač
Je nasáván vzduch / ve vypouštěcí hadičce se objevují vzduchové bubliny dávkovat	Nasávací nebo vypouštěcí hadička není správně nasazena Špatná nebo poškozená nasávací nebo vypouštěcí hadička	Nasad'te nasávací nebo vypouštěcí hadičku pevněji. Používejte jen originální díly
Tlačítko pístu se pohybuje ztuha	Vytvořily se krystaly	Vyčistěte dávkovač (viz.kap.7)
Dávkovaný objem je příliš malý Vakuum uvnitř lahvičky s pufrem	Ventily podtékají Kanálek pro vyrovnání tlaku je ucpan Dávkování je příliš rychlé	Vyčistěte dávkovač (viz.kap.7) Vyčistěte dávkovač (viz.kap.7) Dodržujte doporučenou rychlost dávkování.

Pokud tato opatření nepomohou, zašlete Váš dávkovač k servisu na adresu zastoupení výrobce: Orion Diagnostica Oy, Kykalova 1, 146 20 Praha 4. Před odesláním dávkovač vyčistěte podle návodu.

9. Záruka

Záruka výrobce na QuikRead dávkovač 1 ml zahrnuje defekty materiálu nebo výrobní vady po dobu 6 měsíců od data výroby. Výrobce souhlasí s opravou nebo výměnou na vlastní náklady, pokud je dávkovač nefunkční z důvodů poruchy jakýchkoli interních dílů. Záruka se nevztahuje na poškození, které bylo způsobeno nepoužíváním dávkovače dle návodu k použití.

Výrobce nemá povinnost modifikovat nebo modernizovat jednou vyrobený dávkovač, pouze je-li na něm identifikována výrobní vada.

V případě selhání dávkovače v záruční době kontaktujte zastoupení výrobce na adrese uvedené výše, tel. 222 135 900, aby byla zajištěna záruční oprava.

QuikRead dávkovač 1 ml je vyráběn pro firmu Orion Diagnostica Oy, Finsko firmou VITLAB GmbH, Německo.



Orion Diagnostica



Orion Diagnostica Oy
P.O.Box 83, FI-02101 Espoo, Finland
Telephone +358 10 4261
Telefax +358 10 426 2794
www.oriondiagnostica.fi

